

**KOIMPEX S.r.l.**

via Nazionale 47/1  
34151 Opicina  
TRIESTE ITALIA  
T. +39 040 2157111  
F. +39 040 2157177  
info@koimpex.it  
www.koimpex.it

**KOIMPEX Minsk**

БЕЛАРУСЬ 223028 Минский р-н,  
аг. Ждановичи, ул. Кольцевая, 5Д  
Т / F +375 17 364 82 50 / 54  
A1 +375 29 615-42-50  
koimpex@telecom.by  
www.koimpex.by

**KOIMPEX Mosca**

РОССИЯ 115419 г. Москва, ул.  
Орджоникидзе 11 с. 3  
Т +7 495 7300753  
F +7 495 7300761  
E info@koimpex.ru  
www.koimpex.ru



## СПЕЦИАЛЬНОЕ ПРЕДЛОЖЕНИЕ НА ОБОРУДОВАНИЕ СО СКЛАДА (ШОУРУМА) В Г. МИНСКЕ

### СПЕЦИАЛЬНЫЕ цены на оборудование

- Оплата в бел. рублях по курсу НБ РБ на день платежа.
- Ожидается поставка на склад в г. Минске
- Стоимость уточняйте у наших менеджеров или по тел. +375(17)3648250/54, +375(29)6154250, +375(33)6154250

### Форматно-раскроечный станок мод. MJ320DSli + тормоз двигателя – Hold, Китай



(Изображение носит иллюстративный характер)

KOIMPEX S.r.l.

via Nazionale 47/1  
34151 Opicina  
TRIESTE ITALIA  
T. +39 040 2157111  
F. +39 040 2157177  
info@koimpex.it  
www.koimpex.it

KOIMPEX Minsk

БЕЛАРУСЬ 223028 Минский р-н,  
аг. Ждановичи, ул. Кольцевая, 5Д  
Т / F +375 17 364 82 50 / 54  
A1 +375 29 615-42-50  
koimpex@telecom.by  
www.koimpex.by

KOIMPEX Mosca

РОССИЯ 115419 г. Москва, ул.  
Орджоникидзе 11 с. 3  
Т +7 495 7300753  
F +7 495 7300761  
E info@koimpex.ru  
www.koimpex.ru

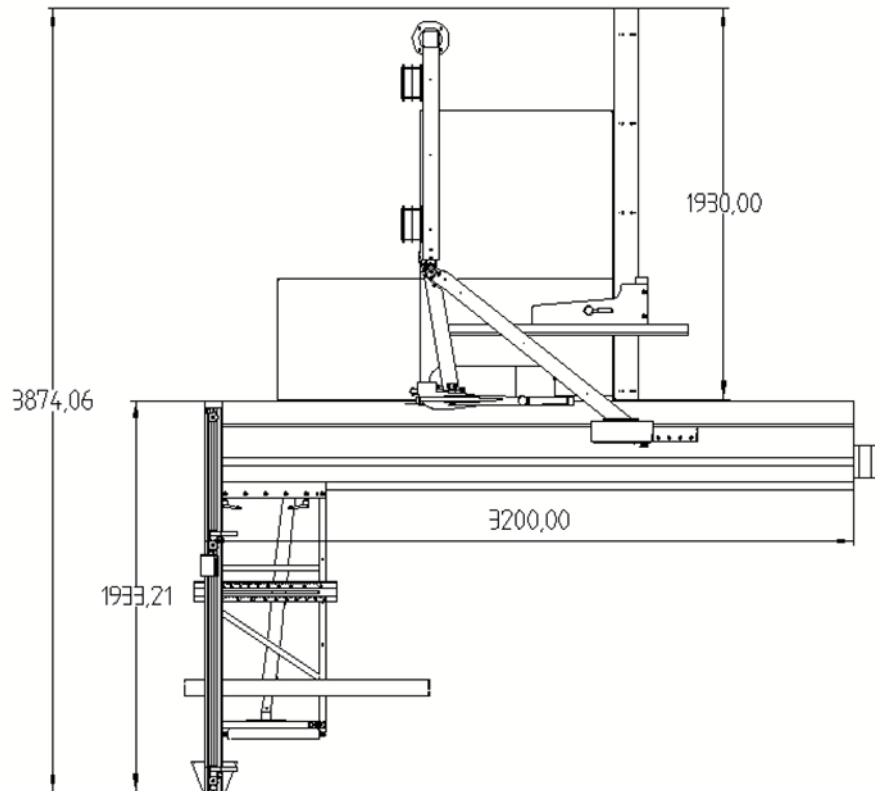

### Технические характеристики:

Длина каретки	3200 мм
Ширина каретки	432 мм
Макс. диаметр основной пилы	350 мм
Высота пропила	90 мм
Скорость вращения шпинделя подрезной пилы	8500 об/мин
Скорость вращения шпинделя основной пилы	4200 об/мин
Диаметр подрезной пилы	120x20 мм
Мощность двигателя основной пилы	5,5 кВт
Мощность двигателя подрезной пилы	0,75 кВт
Общая мощность	6,35 кВт
Упаковка	Металлический поддон для станка: 2250x1150x1220 мм; Фанерный ящик для подвижной каретки:

**KOIMPEX S.r.l.**

via Nazionale 47/1  
34151 Opicina  
TRIESTE ITALIA  
T. +39 040 2157111  
F. +39 040 2157177  
info@koimpex.it  
www.koimpex.it

**KOIMPEX Minsk**

БЕЛАРУСЬ 223028 Минский р-н,  
аг. Ждановичи, ул. Кольцевая, 5Д  
Т / F +375 17 364 82 50 / 54  
A1 +375 29 615-42-50  
koimpex@telecom.by  
www.koimpex.by

**KOIMPEX Mosca**

РОССИЯ 115419 г. Москва, ул.  
Орджоникидзе 11 с. 3  
Т +7 495 7300753  
F +7 495 7300761  
E info@koimpex.ru  
www.koimpex.ru



3300x460x290 мм

- Два комплекта цифровых индикаторов для точных измерений.
- Верхний аспирационный кожух пилы
- Угол наклона пилы составляет 0-45 градусов.
- Направляющие из высокохромистой стали для высокой точности и длительного срока службы.
- Подвижная каретка имеет широкую поверхность для устойчивой поддержки материала и многоточечную фиксацию, что значительно повышает эффективность работы.
- Ширина подвижной каретки составляет 432 мм, обеспечивает стабильную и точную поддержку обрабатываемого материала.

#### Описание:

##### **Верхний аспирационный кожух пилы**



##### **Система управления станком**



##### **Параллельный упор**



KOIMPEX S.r.l.

via Nazionale 47/1  
34151 Opicina  
TRIESTE ITALIA  
T. +39 040 2157111  
F. +39 040 2157177  
info@koimpex.it  
www.koimpex.it

KOIMPEX Minsk

БЕЛАРУСЬ 223028 Минский р-н,  
аг. Ждановичи, ул. Кольцевая, 5Д  
Т / F +375 17 364 82 50 / 54  
A1 +375 29 615-42-50  
koimpex@telecom.by  
www.koimpex.by

KOIMPEX Mosca

РОССИЯ 115419 г. Москва, ул.  
Орджоникидзе 11 с. 3  
Т +7 495 7300753  
F +7 495 7300761  
E info@koimpex.ru  
www.koimpex.ru



### **Алюминиевая линейка**

Изготовлена из высокопрочного экструдированного алюминиевого сплава, обладающего высокой устойчивостью и точностью.



### **Два цифровых индикатора для измерения**



### **Направляющая стержневого типа**



### **Конструкция с двумя пильными полотнами и высокоскоростным двигателем**

Два пильных полотна: меньшая пила отвечает за подрезку, в то время как большая пила выполняет рез, гарантируя, что раскроенные заготовки не будут иметь сколов или грубых краев. Высокоскоростной двигатель: использование двигателей мощностью 5,5 кВт и 0,75 кВт обеспечивает высокую производительность и длительный срок службы.

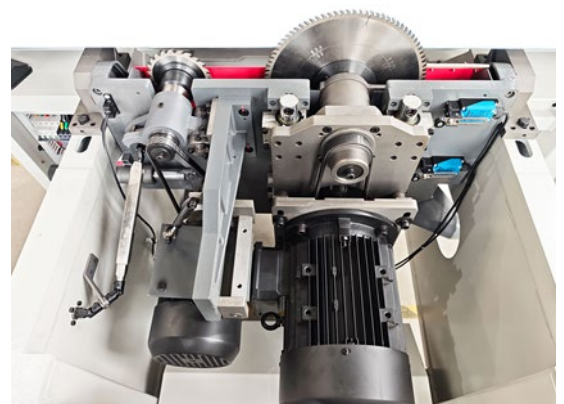

### **Двигатель основной пилы с тормозом**

**KOIMPEX S.r.l.**

via Nazionale 47/1  
34151 Opicina  
TRIESTE ITALIA  
T. +39 040 2157111  
F. +39 040 2157177  
info@koimpex.it  
www.koimpex.it

**KOIMPEX Minsk**

БЕЛАРУСЬ 223028 Минский р-н,  
аг. Ждановичи, ул. Кольцевая, 5Д  
Т / F +375 17 364 82 50 / 54  
A1 +375 29 615-42-50  
koimpex@telecom.by  
www.koimpex.by

**KOIMPEX Mosca**

РОССИЯ 115419 г. Москва, ул.  
Орджоникидзе 11 с. 3  
Т +7 495 7300753  
F +7 495 7300761  
E info@koimpex.ru  
www.koimpex.ru



<b>Остановка пильного полотна в течение 5 сек.</b>	
<b>1 комплект основной и подрезной пилы</b>	